

## Montage-, drift- och sköteselanvisning för Brandgasfläkt EKO-BVAXN 8/56

600 °C - 120 min

kontrollerad enligt EU-norm EN 12 101 T3  
utlåtande nr 96/1167-1  
vid Münchens Tekniska Universitet

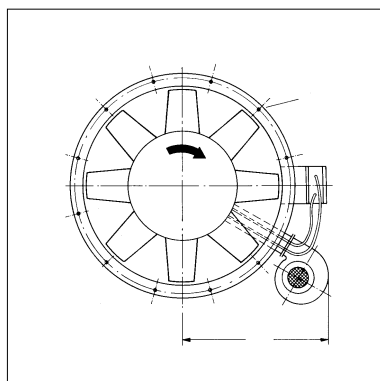
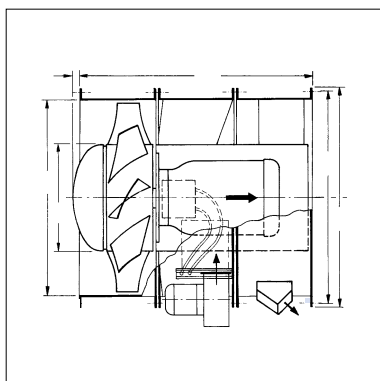

## Innehållsförteckning

1. Inledning	sid 2
2. Användningsområde	2
3. Service	3
4. Arbetssäkerhet	3
5. Transport	4
6. Leveransomfattning	4
7. Mellanlagring	4
8. Utförande	4
9. Teknisk information	5
10. Uppställning och montage	5
11. Provdrift / Idrifttagande	7
12. Driftstörningar	8
13. Allmän skötsel	8
14. Beskrivning av fläkthjul	8
15. Motor	10
16. Reservdelsförsörjning	10
17. Tillägg	10
18. Reservdelslista	12

### 1. Inledning

Syftet med den här montage-, drift- och skötselansvisningen är att den som ansvarar för fläkten efter genomläsning skall ha förstått och till alla delar beaktat de anvisningar som lämnas. Anvisningen pekar på saker som är speciellt viktiga att känna till innan fläkten tas i drift. Hela montage-, drift- och skötselansvisningen bör därför läsas redan vid konstruktion av anläggningen. Montage-, drift- och skötselansvisningen bifogas även med fläkten vid leverans. Ett exemplar skall alltid förvaras i närheten av fläkten.

Montage-, drift- och skötselansvisningen skall vara tillgänglig för all personal som är ansvariga för fläkten. Med rätt kunskaper undviks fel och en störningsfri drift säkerställs.

Vi rekommenderar att montage-, drift- och skötselansvisningen genomläses noggrant före idrifttagandet. För skador och driftstörningar som hänför sig till att anvisningarna inte beaktats, påtar vi oss inget ansvar.

Uppstår problem, kontakta oss.

Oaktat vad som sägs i denna montage-, drift- och skötselansvisning, förbehåller vi oss rätten till tekniska ändringar och förbättringar av fläktarna.

### 2. Användningsområde

Brandgasaxialfläkten är kontrollerad enligt EN 12 101 T3 vad gäller konstruktion och driftsäkerhet. Den genomgår kvalitetskontroll och provdrift och levereras felfri från fabrik. (Se kontrollkort i plastfickan som bifogas fläkten.)

Fläkten är uteslutande avsedd för transport av normal och tempererad luft inom temperaturområde -20 °C – +60 °C, 24 timmars drift, liksom för brandgaser inom det temperaturområde/drifttid som anges på typskylten.

Uppställning i brandzon är möjlig om fläkten kyls med uteluft.

Varje användningssätt därutöver är en överträdelse av bestämmelserna för fläkten som kan medföra fara för liv och lem för användaren, skada för tredje part eller maskinhaveri. För detta är användaren ensam ansvarig.



**I montage-, drift- och sköteselanvisningen finner du vidstående symbol på det ställe där fara för liv och lem föreligger. Beakta våra påpekanden och iaktta största möjliga försiktighet.**



Med denna symbol kännetecknas riktlinjer, föreskrifter och påpekanden som är viktiga för maskinens och andra anläggningsdelars skydd och arbetets utförande.



Vid den här symbolen får du användningstips och särskilt nyttig information. De hjälper dig att utnyttja alla funktioner hos fläkten optimalt.

De i denna anvisning erhållna avsnitten av tekniska ritningar är visade i förenklad form.

Upphovsrätten till denna sköteselanvisning tillhör TLT - Turbo GmbH, Bad Hersfeld. Den innehåller föreskrifter och ritningar av teknisk art som varken fullständigt eller delvis får mångfaldigas, spridas eller att användas i syfte av obehörig konkurrens.

### 3. Service

TLT - Turbo GmbH, Tyskland kan erbjuda följande service:



- Montage, idrifttagande och skötsel
- Mätning, analys och värdering av driftdata (t.ex. tryck, volym, ljud, vibrationer etc.)
- Reservdelsförsörjning
- Ett fackmannamässigt montage och drifttagande säkerställs genom vår personal
- Individuell rådgivning och beställarhjälp erhålls genom våra specialister.

### 4. Arbetssäkerhet

**Följande arbetssäkerhetsanvisningar skall beaktas särskilt**



- Användaren skall säkerställa att bara kvalificerad personal arbetar med fläkten.
- De erforderliga åtgärder som måste vidtagas får bara utföras av personal som på grund av utbildning, erfarenhet och undervisning väl känner till gällande normer och bestämmelser, förebyggande olycksfall- och drifttekniska föreskrifter och som är berättigad därtill av den som är ansvarig för anläggningen.



- Kännedom om första hjälpen åtgärder och de lokala räddningsföreskrifterna är nödvändig
- Användare måste förpliktiga sig att endast nyttja fläkten i felfritt skick.



- Varje person som är involverad i montering, demontering, drifttagande, service och underhåll av fläkten skall ha läst igenom och förstått denna anvisning.
- Fläktchassiet skall hållas fritt från främmande föremål (verktyg etc.) och vatten.
- Före provdrift skall kontrolleras om de mekaniska skyddsanordningarna såväl som de elektriska är på plats och korrekt monterade respektive installerade.
- Levereras fläkten utan skyddsanordningar är det användarens skyldighet att tillse att sådan utrustning monteras. Fläkt utan skyddsutrustning är att betrakta som en säkerhetsrisk.
- Efter elmontage eller underhåll skall de installerade skyddsfunktionerna testas. (Exempelvis jordning.)
- Vidrör aldrig fläkthjulet under drift.
- Stäng omedelbart av fläkten vid driftstörningar och undersök orsaken.

- Egenmäktig ombyggnad och förändring som påverkar fläktens säkerhet är inte tillåten.
- Före all tillsyn och reparation skall fläkten bortkopplas och säkras mot ofrivillig inkoppling. Skyddsutrustning får endast tas bort vid stillastående fläkt.
- Samtliga arbeten på fläkten får generellt endast utföras vid stillastående. Säkra fläkthjulet mot rotation.
- Innan återstart efter reparation kontrollera att alla skyddsanordningar är på plats.
- Inspektionsluckor får endast öppnas när fläkten ej är i drift.

## 5. Transport

### För transporten gäller de lokala säkerhetsbestämmelserna.

Under transporten skall stötar och slag ovillkorligen undvikas. Fläkten skall också säkras från att glida eller tippa.

laktag nödvändig omsorg och försiktighet för att förhindra skador genom oaksamhet och oförsiktig lastning och lossning.

Sätt inte ner godset för hårt då detta kan leda till deformationer av fläkthjulet, fläkthuset och till lagerskador.



**Den använda lyftanordningen och transportutrustningen måste vara anpassad till fläktens vikt.**

## 6. Leveransomfattning

Vid mottagandet skall godset kontrolleras mot dokumenten så att rätt utrustning erhållits. Saknade delar skall omgående meddelas skriftligt till vår leveransavdelning och transportskador till transportföretaget.

## 7. Mellanlagring



**Blir fläkten inte omedelbart monterad vid ankomst, skall den omsorgsfullt lagras på ett skyddat ställe. Fläkten skall täckas ordentlig så att inte damm och fuktighet tränger in. Fläkthjulet måste snurras för hand min 5 varv med som längst en månads intervall.**

## 8. Utförande

**Axialfläkt EKO-BVAXN 8/56...600 °C - 120 min, för direktdrift med ledskenor och slitring vid fläkthjulet.**

**Specialmotor placerad i luftströmmen, konstruktion B14, kapslingsklass IP55. Luftriktning "D" (tryckande), typ M. Motorn är monterad i isolerad kapsling, med tillvald, på chassit utvändigt monterad kylfläkt.**

**Vid fläktens placering inom brandzon skall kylfläkten placeras utanför brandzonen. Från denna drages en isolerad kanal till brandgasfläkten.**

**Temperaturbeständig kopplingslåda monterad på fläktchassiet.**

**Fläkten består av:**

Fläkthjulet av svetsat stål är monterat direkt på motoraxeln är inte omställbart.

Fläktchassiet har förborrade flänsar enligt DIN 24154 - tab. 3.

Max arbetstemperatur 600 °C - 120 minuter.

Motor i flänsutförande. Centrerings sker genom centreringsöppningen på motortoppen.

Vid små flänsar används en mellanring.

## 9. Teknisk information



För att uppnå angivna prestanda krävs att genomströmningen är utan anmärkning. Det beräknade flödet och totaltryckförlusten måste motsvara fläktens kapacitetsförmåga.



### Kylluftsfläkt

Kylluftsfläkten måste alltid vara i drift samtidigt med brandgasfläkten.

### Flöde inlopp och utlopp

För att uppnå flödet krävs att det vid inloppet råder jämn strömningssriktig fördelning av luften. Det innebär t.ex. vid fritt insug att en insugningsdysa skall användas. Vid inbyggnad i kanalsystem uppnås detta av en kanaldel på sugsidan och trycksidan om min 2,5 x fläktens diameter i längd. Är det inte möjligt att genomföra måste en strömningstekniskt optimerad omlänkningsdel med ledskenor anordnas före fläkten så att en jämn hastighetsfördelning vid inloppet uppnås.

Beakta att tryckförlusten i friblåsande fläktar är beroende av utloppshastigheten vid mantelytan.

### Fastställande av motoreffekt.

Vid bestämmande av motorstorlek rekommenderar vi att ni till det framräknade effektbehovet vid motoraxeln ( $P_w$  vid 20 °C luftström), lägger till vid

direktstart: + 10%

vid Y/D-start: + 25%

## 10. Uppställning och montage



### Gällande lagar, normer, förordningar och riktlinjer skall beaktas.

Fläkten kan användas inomhus, inne i och utanför brandzonen och inom det temperatur- och tidsintervall som beräknats, och utomhus.



Den kan vara frisugande med användande av insugningsdysa **med skyddsgaller** eller inbyggd i ett kanalsystem. Horisontellt eller vertikalt montage måste anges vid beställningen. (Val av lagertyp)

Vid inbyggnad i kanalsystem utan vibrationsdämpare skall minst en elastisk, temperaturbeständig stös monterats, helst på trycksidan.

Vid inbyggnad i kanalsystem som inte är flexibelt (avvibrerat) skall minst en elastisk stös monterats på sugsidan (sk spänningsfri inbyggnad). Elastiska stösar (temperaturbeständiga) måste monterats exakt, ej förskjutna. Beakta även den exakta installationslängden.

Vid vibrationsdämpad uppställning erfordras ett förlängningsschakt Uppställning utan vibrationsdämpare är möjligt efter förfrågan hos tillverkaren TLT.

Vid uppställning utanför brandzonen i rum med flerfaldig funktion och (inte bara som skyddad uppställningsplats för brandgasfläkten), måste fläkten på byggplatsen förses med mineralullsmatta med trådnät > 40 mm vid en volymvikt > 90 kg/m<sup>3</sup>, (lokala föreskrifter kan förekomma). Detsamma gäller anslutningsdetaljer, som kanaler mm.

Uppställning utomhus kräver ingen isolering.

För inbyggnad av brandgasfläkten kan ett omfattande tillbehörssortiment levereras. Se vår katalog eller kontakta oss.



### Viktiga tips för inbyggnad av våra fläktar...

För underhåll och någon eventuell reparation, kan det visa sig nödvändigt att demontera hela fläkten. Vid varje sådant tillfälle måste fläkten vara fullt tillgänglig.

Beakta därför följande:

- Fläkten skall vara så tillgänglig att den utan svårigheter kan demonteras och att det finns ett så stort utrymme runt fläkten att service lätt kan genomföras.
- Om ovanstående inte beaktats vid ett eventuellt garantibesök, så kommer vi att vidaredebitera de merkostnader som blir orsaken av detta.



### Elanslutning

Elanslutning skall göras av behörig elektriker. Läs information på typskylten. Jämför nätspänning.



Normalt måste kopplingsplinten på motorn respektive fläkten kontrolleras vid inkoppling på arbetsplatsen (tex byglingar).

### Anslut motorn enligt det schema som följer med fläkten. Se i motorkontrollkortet.

Grundläggande är ändå att man kontrollerar att kopplingsplinten på motorn respektive fläkten överensstämmer med det önskade och tillämpade startsättet i det lokala nätet.

### Kylluftsfläkten ansluts med en separat kabel på byggsplatsen (Kontrollutrustning, felmeddelanden)

Oanvända kabelgenomföringar i kopplingsdosan skall noggrant tätas mot damm och fukt. Alla kontaktskruvar och muttrar skall dras noggrant för att förhindra för högt övergångsmotstånd.

Kabelförskruvningar för matningen är försedda med dragavlastning.

### För säker drift i brandfall skall följande beaktas:

- **Inkoppling liksom uppstart i Brandfall måste entydigt ha klarats ut mellan den ansvarige tillståndsgivar- / brandsskyddsmyndigheten och användaren.**
- Matningskabeln skall i möjligaste mån förläggas utanför brandrummet eventuellt skyddad i pansarrör och med avståndshållare respektive förlagd i kylluftskanalen i erforderlig brandskyddsklass. Kopplingsdosan på fläkten ävensom övergången från kylluftskanalen till kopplingsdosan måste vid uppställning i brandzonen vara utförd i erforderlig brandskyddsklass.

Det finns möjlighet till leverans med färdigkopplad motorkabel som då måste dras igenom den platsbyggda kylluftskanalen. I dessa fall medlevereras kopplingsdosan lös. Detta måste ovillkorligen anges vid beställningen med uppgiven kabellängd.

- Vid uppställning i det fria skall matningskabeln från sidan i kopplingsboxen på fläktchassiet.
- Vid uppställning av den isolerade fläkten utanför brandzonen eller i det fria ställs inga krav på kabelns temperaturbeständighet. Det är däremot alltid förbjudet att fästa eller anlägga icke temperaturbeständiga kablar direkt mot fläkthusets ytor.
- Arbetsbrytare får inte monteras på fläkten.
- Manöverskåp skall monteras utanför brandriskområdet och skall inte heller monteras på väggar som gränsar till riskområdet.
- **Använd bara motorer utan termokontakter eller termistorer eller också måste dessa bygglas vid inkoppling i brandfall. I brandfall får heller inte motorskyddet stoppa fläkten.**



## 11. Provdrift / Idrifttagande

### **FÖRE PROVDRIFT OCH IDRIFTTAGANDE, BEAKTA OVILLKORLIGEN ÄN EN GÅNG AVSNITTET OM ARBETSSÄKERHET.**



#### **Det skall tillgå enligt följande:**

Innan start av brandgasfläkten skall alla främmande föremål (verktyg, skräp, etc.) avlägsnas.



Kontrollera alla skruvförbindningar så att de sitter fast.

De vid fritt insug och/eller vid fritt utblås erforderliga skyddsgallren måste vara monterade.



Anslutningsdelar på sug- och trycksidan liksom det kompletta kanalsystemet måste vara helt färdigmonterade.

Efter att motorn har anslutits elektriskt, får bara ett kort till- och frånslag göras för att utvärdera om motorn har rätt rotationsriktning:

- sett från motorsidan (utblås), vänstergående eller
- sett från fläkthjulssidan (insug), högergående.

Rotationsriktningen måste överensstämma med riktningsspilen på chassiet.

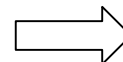

Vid felaktig rotationsriktning måste polerna skiftas.

Fläkthjulet får under inga omständigheter släpa mot chassiet.

Motorns strömförbrukning skall uppmätas och jämföras med uppgifterna på typskylten.

Den första provdriften skall ta minst 6 timmar. Meningen med detta är att lagren slits in, att smörjfettet fördelar sig på rätt sätt och att lagerljuden minskar.

Fläkthjulen i våra fläktar är balanserade enl. ISO 1940 kvalitetsnorm G 6.3.

Då en inbyggnad av fläkten är systemberoende kan den ändå börja vibrera häftigt. Man bör därför vid drifttagandet tillse att en vibrationsfri drift enligt VDI 2056 Maskingrupp T uppnås.

Detta gäller i synnerhet fläktar med flera varvtal respektive varvtalsreglering där samtliga varvtalsområden skall kontrolleras.

Fläkten får inte operera inom områden som blir farliga (dålig strömning, anläggningsmotstånd som är högre än beräknat). Den skall operera inom de områden som är förutbestämda för fläkten. Mät luftmängd och tryckhöjning och jämför med typskylten.

#### **Besiktning**



**När den driftfärdiga installationen inklusive startanordningar är klar skall anläggningens rätta (felfria) och föreskriftsmässiga funktion fastställas genom en besiktning. Det är användaren som skall tillse att denna blir utförd. Besiktningen skall dokumenteras och förvaras av användaren.**

**Kylluftsfläkten skall också kontrolleras på samma sätt som föregående.**

## 12. Driftstörningar

**Om vibrationer uppträder senare, så kan detta ha följande orsaker:**

- a) Pålagring av smuts på fläktvingarna.  
**Lösning:** Rengör fläkthjulet, efterdrag skruvar, kontrollera svetsfogar.
- b) Fläkthjulet har angripits av korrosion.  
**Lösning:** Rengör fläkthjulet och balansera såvida inte fläkthjulet är för mycket angripet. Efterdrag skruvar. Kontrollera svetsfogar.

**Ytterligare möjligheter till störningar**

- c) Fläkten går inte.  
**Lösning:** Kontrollera strömförsörjning, kontrollera motor.
- d) Fläkthjulet släpar.  
**Lösning:** Rensa området från främmande föremål. Kontrollera motorinfästningen.
- e) Om motorskydd löser ut vid drift eller provdrift.  
**Lösning:** Kontrollera om motorn går tungt (ev. lagerskada), ev. skador på lindningar, korrekt strömtillförsel.
- f) Fläkten når inte full effekt.  
**Lösning:** Rengör fläkthjulet, kontrollera kanalsystemet (är spjäll öppna ?), har förändringar i kanalsystemet företagits?



- g) **Brandfall**  
**Efter en brand måste fläkten testas vad avser återanvändbarhet. Härvid är det speciellt motorn, fläkthjulet och slitringen som måste kontrolleras.**

**Denna kontroll skall snarast genomföras av en fackman (från fabrik) eller sändas till fabrik för motsvarande kontroll. Endast då kan den framtida funktionen garanteras.**

**Vid upptäckta skador skall felaktiga delar bytas ut.**

## 13. Allmän skötsel



Med regelbundna intervaller, minst en gång årligen, måste fläkten och den elektriska utrustningen kontrolleras av en fackman.

**Kontrollpunkter är:**

Funktionalitet  
Driftberedskap  
Okulär besiktning av svetsfogar  
Skruvförbindningar  
Vibrationsfri gång  
Motor/Strömförbrukning (se avsnitt om tillsyn motor nedan)

I förekommande fall måste fläkten rengöras, servas och återställas i felfritt skick



**Ifall brandgasfläkten inte används regelbundet också för ventilation, måste den med längst 3 månaders intervall tas i drift under minst 20 minuter. Detta är viktigt för att motorlagren inte skall ta skada.**

**Alla kontroller, underhåll och reparationer skall noteras i en liggare.**

## 14. Beskrivning av det svetsade fläkthjulet av stålplåt.



Motsvarande den önskade effekten tillverkas fläkthjulet med 8 skovlar, som med beräknad vinkel är svetsade till navet.

Skovlarna är inte omställbara.

### Demontering av fläkthjulet



- Koppla loss elkabeln till motorn.
- Lokalisera inloppskåpan och demontera den.
- Lossa navsäkringen.
- Dra loss fläkthjulet från motoraxeln med en avdragare.
- Fläkthjulet skall behandlas med stor försiktighet. Rulla inte och ställ inte fläkthjulet på skovlarna. Undvik ovillkorligen stötar och slag på skovlarna.

### Montage av fläkthjulet



Axeltappen skall infettas lätt. Därefter skall fläkthjulet monteras med hjälp av en spännanordning.

Kontrollera att fläkthjulet lätt kan snurras runt utan motstånd. Den nödvändiga luftspalten mellan skovelspetsarna och slitringen kan utläsas av tabellen nedan.

Till sist säkras fläkthjulet genom att montera de bifogade delarna, Tryckskiva 1, Sexkansskruv 2, Tätningskiva 3, Skruvsäkring 4. Se skiss.

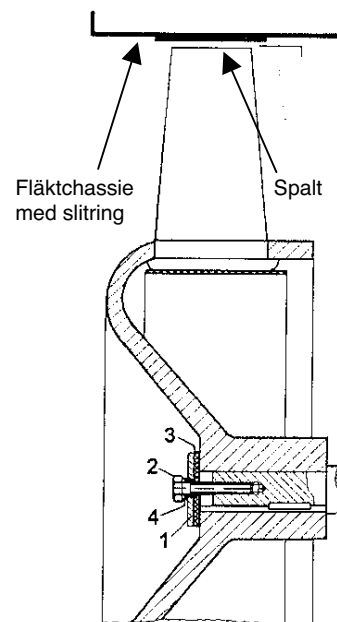

Storlek	Luftspalt mm						
	BVAXN F200	BVAXO F200/F300	BVAXN F300	BVAXN F400	BVAXN F600		
400	1,0 (+1,0)	2,0 (+1,0)	1,0 (+1,0)	2,5 (+1,0)			
	1,5 (+1,3)	2,5 (+1,3)	1,5 (+1,3)	2,5 (+1,3)			
	1,5 (+1,3)	3,0 (+1,3)	1,5 (+1,3)	2,9 (+1,3)	2,0 (+1,3)		
450	2,0 (+1,5)	3,0 (+1,5)	1,5 (+1,5)	2,8 (+1,5)	2,5 (+1,5)		
500	2,0 (+1,5)	4,0 (+1,5)	1,5 (+1,5)	2,9 (+1,5)	3,0 (+1,5)		
560	2,0 (+1,5)	3,0 (+1,5)	2,0 (+1,5)	3,1 (+1,5)			
630	2,5 (+1,5)	4,0 (+1,5)	2,0 (+1,5)	3,3 (+1,5)	3,5 (+1,5)		
710	3,0 (+2,0)	4,5 (+2,0)	3,0 (+2,0)	3,6 (+2,0)	4,5 (+2,0)		
800	3,0 (+2,0)	5,0 (+2,0)	4,5 (+2,0)	4,1 (+2,0)	5,0 (+2,0)		
900	3,5 (+2,5)	5,5 (+2,5)	3,0 (+2,5)	4,6 (+2,5)	6,0 (+2,5)		
1000	4,0 (+2,5)	6,0 (+2,5)	4,5 (+2,5)	5,1 (+2,5)	6,5 (+2,5)		
1120	4,5 (+3,0)	7,0 (+3,0)	3,5 (+3,0)	5,7 (+3,0)	7,0 (+3,0)		
1250	5,0 (+3,0)	8,5 (+3,0)	5,5 (+3,0)	6,4 (+3,0)	7,5 (+3,0)		
1400	5,0 (+3,0)	9,5 (+3,0)	7,5 (+3,0)	6,0 (+3,0)	8,0 (+3,0)		
1600	6,0 (+3,0)	10,5 (+3,0)	7,5 (+3,0)	7,0 (+3,0)	9,0 (+3,0)		

(+Tolerans)

## 15. Motor



### Utbyte av motor EKO-BVAXN

- 1 Öppna kopplingsdosan och lossa kablar.
- 2 Lossa förlängningsdelen.
- 3 Dra tillbaka kabeln från kopplingsdosan.
- 4 Lossa fläkthjulet.
- 5 Sätt i den nya kabelgenomföringen i förlängningsdelen.
- 6 Ersätt befintlig motor med ny.
- 7 Montera fläkthjul.
- 8 Dra in kablar till motorn.
- 9 Montera förlängningsdelen.
- 10 Ta bort kopplingslådan från konsolen.
- 11 Skruva fast konsolbeslaget.
- 12 Montera kopplingslåda och motortestanordning samt anslut dem.
- 13 Genomför funktionstest av motorn.



### Skötsel av motor

Lagren är smorda för hela livslängden, därför behöver eftersmörjning inte göras.

Om kunden uttryckligen begär det, kan fläkten utrustas med en eftersmörjningsanordning. I så fall skall lagren smörjas enligt uppgjort smörjschema.

Eftersmörjningsanordningens placering och erforderligt smörjfett framgår av separat dokumentation för motorn.



Arbeten på motorn får endast utföras av specialutbildad personal.

Efter varje längre period av stillastående är det rekommendabelt med en kontroll av motorlagren före start. Detta gäller även helt nya motorer och speciellt viktigt om oljud uppstår pga stelheten på fett i motorlagren.

Se även motortillverkarens instruktioner. (Kan rekvireras.)

## 16. Reservdelsförsörjning

**Utbytes- och förslitningsdelar, som inte kan levereras på kort tid, bör lagerhållas av användaren. Produktionsbortfall är i regel dyrt i förhållande till delens pris.**

Observera också att utbytesdelar som inte levererats av oss och som vi inte haft möjlighet att kontrollera inte heller godkänns. Skador som uppkommer genom att icke originaldelar och tillbehör använts, **är inte tillverkarens ansvar.**

**Skulle du ha frågor så kontakta oss.**

## 17. Tillägg

### Motorrullagerfett:

Vid motorfabrikat EMOD	Petamo 6Y193 eller Urethyn E/M
Vid motorfabrikat LOHER	Staburags NBU 8 EP

**Kylluftsmängder m<sup>3</sup>/h (vid 40 °C kylluftstemperatur och tryckförlust för motorkapsling)**

Poltal Varvtal	8-polig 750 r/min		6-polig 1000 r/min		4-polig 1500 r/min		2-polig 3000 r/min		Erforderlig Kylluftsf läkt Typ
	V m <sup>3</sup> /n	Dp Pa	V m <sup>3</sup> /n	Dp Pa	V m <sup>3</sup> /n	Dp Pa	V m <sup>3</sup> /n	Dp Pa	
BVAXN 8 / 56 Storlek									
500	120	100	160	180	240	400	240	400	D 052
630	120	100	160	180	240	400			D 052
710	120	100	160	180	240	400			D 052
800	265	110	355	195	530	440			D 060
900	265	110	355	195	530	440			D 060
1000	375	140	500	250	750	565			D 064
1120	375	140	500	250					D 064
1250	375	140	500	250					D 064
1400	1200	280	1800	630					D 072

**Tillägg för brandgasfläktar (temperaturbelastning 600 °C - 120 min)** som monteras stående på vibrationsdämpare av fjädertyp i brandzonen.

**Montage distansplattor**

- Montera fläkten med alla tillbehör på fjäddämpare
- Montera elastisk stos exakt (ej förskjuten, beakta inbyggnadslängd)
- På en sida av varje dämpare skall mellanläggsplattor monteras så att rätt H-mått erhålles. Se tabellen nedan

Storlek	H
315 - 450	5 - 8
500 - 800	8 - 11
900 - 1250	10 - 15
1400 -	12 - 20

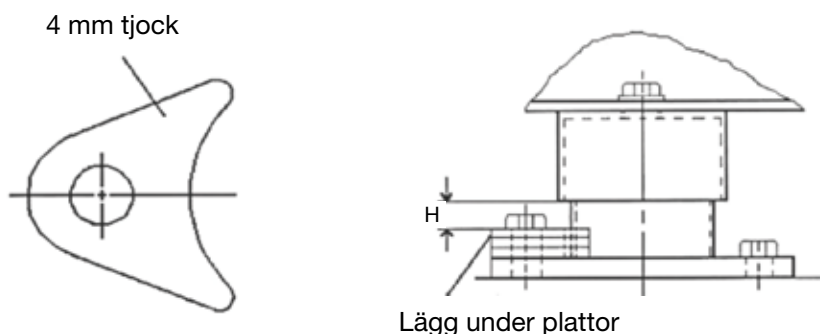

## 18. Reservdelslista

Vid varje tillfälle reservdelar beställs, sänd oss denna beställningslista med detalj- och leveransnummer samt fläkttyp, som framgår av fläktens typskylt.

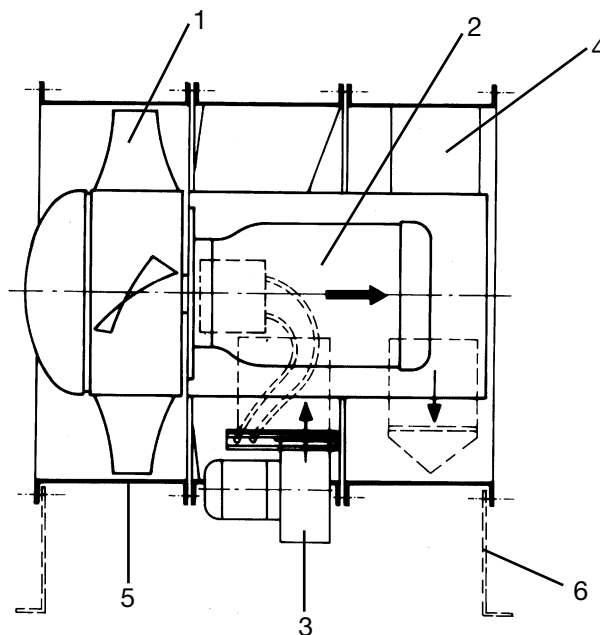

### Beteckningar

A Tre-fas standardmotor,

Effekt \_\_\_\_\_ kW

Varvtal \_\_\_\_\_ r/min

Storlek \_\_\_\_\_

Nätspänning \_\_\_\_\_ V

Nätfrekvens \_\_\_\_\_ Hz

Skyddsklass \_\_\_\_\_ IP

B Fläkthjul med hjulnav,

Storlek D \_\_\_\_\_ mm

1 Fläkthjul

2 Motor

3 Kylfläkt

4 Förlängningsdel

5 Fläkthus

6 Fästbyglar

## EU-försäkrans om överensstämmelse

### Vi försäkras att:

nedanstående brandgasfläkt uppfyller de grundläggande krav, som ställs i direktiv enligt nedan under förutsättning att produkten installeras enligt medlevererad instruktion. Om brandgasfläkten ändras utan vårt medgivande upphör denna försäkrans att gälla.

**Beteckning: Brandgasfläkt EKO-BVAXN 8/56 – 600 °C**

### Är i överensstämmelse med:

• EU maskindirektiv	2006/42/EG
• EU lågspänningsdirektiv	LVD 2006/95/EG
• EU direktiv om elektromagnetisk kompatibilitet	EMC – Direktiv 2004/108/EG

### Tillämpad harmoniserad standard, särskilt:

• SS-EN ISO 12100-1:2003	Maskinsäkerhet – Grundläggande begrepp, allmänna konstruktionsprinciper – Del 1: Grundläggande terminologi, metodik.
• SS-EN ISO 12100-2:2003	Maskinsäkerhet – Grundläggande begrepp, allmänna konstruktionsprinciper – Del 2: Tekniska principer.
• SS-EN 13857:2008	Maskinsäkerhet – Skyddsavstånd för att hindra att armar och ben når in i riskområden.
• SS-EN 349:2008	Maskinsäkerhet – Minimiutrymmen för att undvika att kroppsdelar krossas.
• SS-EN 60204-1:2007	Maskinsäkerhet – Maskiners elutrustning – Del 1: Allmänna fordringar.
• SS-EN 61000-6-2:2005	Elektromagnetisk kompatibilitet (EMC) – Del 6-2: Generella fordringar – Immunitet hos utrustning i industrimiljö.
• SS-EN 61000-6-4:2007	Elektromagnetisk kompatibilitet (EMC) – Del 6-4: Generella fordringar – Emission från utrustning i industrimiljö (utgåva 2).

**OBS!** Ovan beskrivna fläkt får ej tas i bruk innan användaren har anslutit den till sug- och/eller trycksida i en befintlig installation i enlighet med gällande bestämmelser. I annat fall måste användaren själv montera skydd på sug- och/eller trycksida på fläkten. Design och installation av dessa skydd måste säkerställa att det vid förberedelse, drift, montage och översyn av fläkten, förutsatt avsedd användning, helt och hållet utesluter varje form av fara för person såväl som skada eller förlust av/på materiel.

Komplett teknisk dokumentation kan efter anmodan översändas på originalspråk. Drift och sköteselanvisning finns.

**Leverantör: EKO Ventilationsdetaljer AB**

Vellinge 1 oktober 2010



Michael Wahlgren, verkställande direktör